



Перв. примен.

Справ. №

A

Подп. и дата

Инв. № дубл.

Взам. инв. №

Подп. и дата

Инв. № подл.

Посадочное отверстие под оптику Ø15 мм

M6x1 установочное отверстие

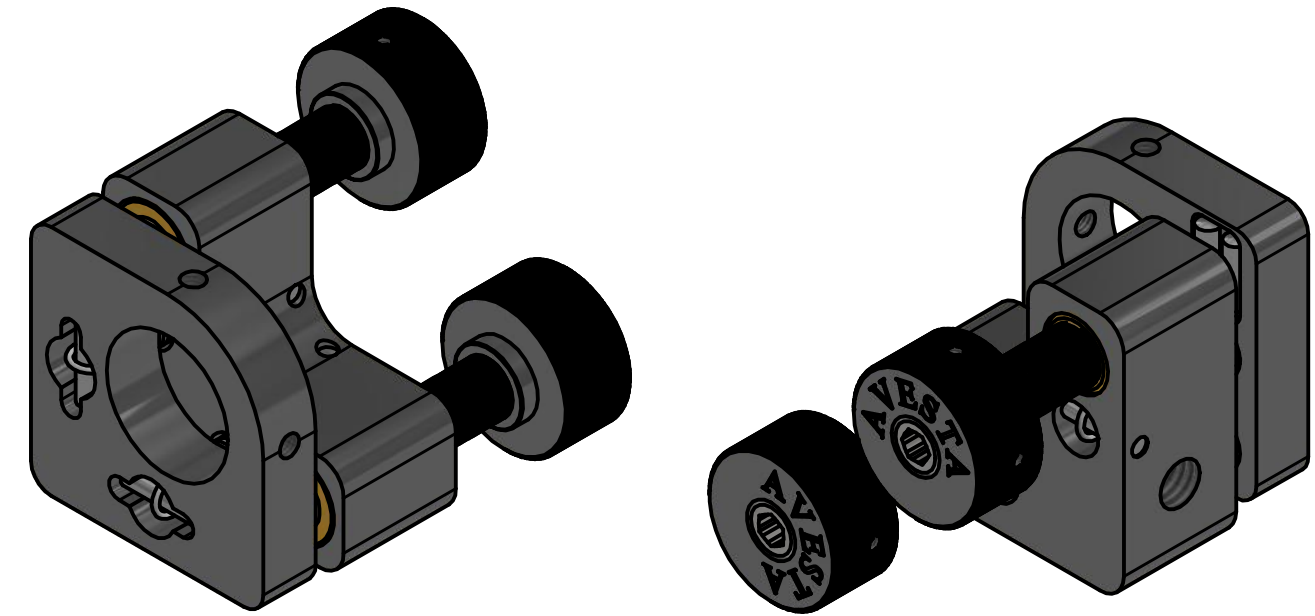
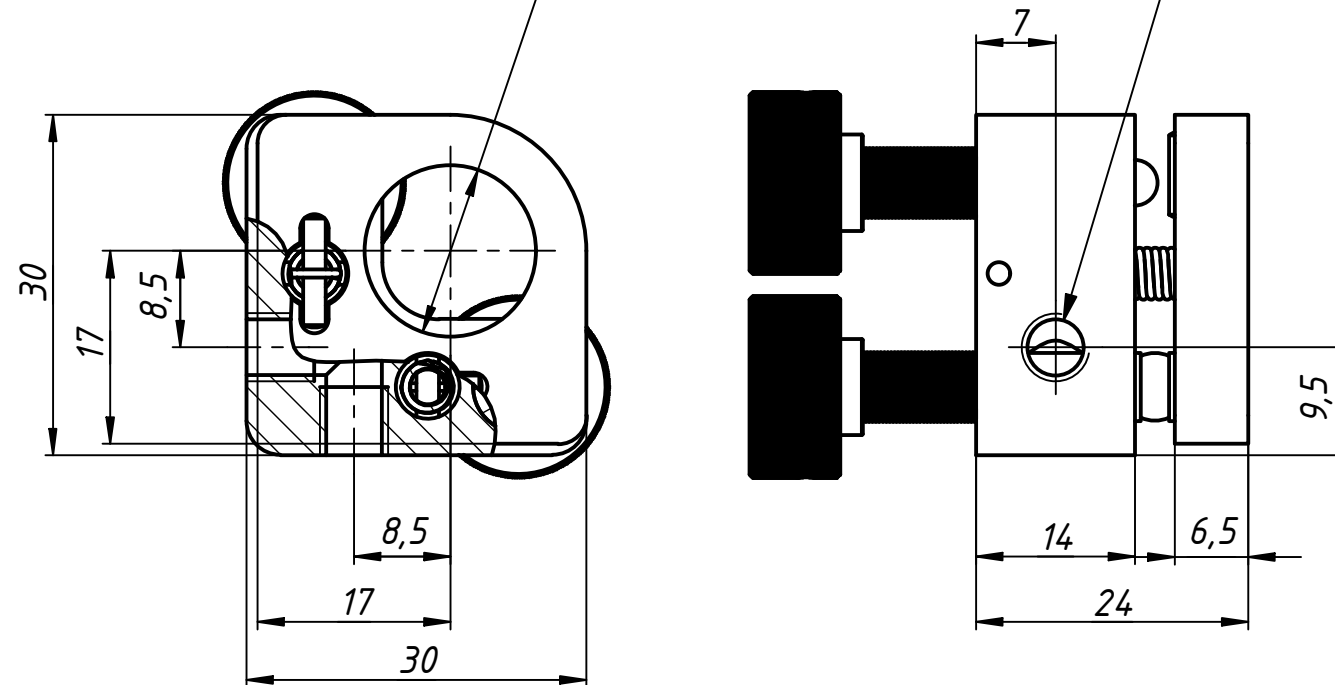

44
Плавающий размер

Юстировочные винты M6x0,25

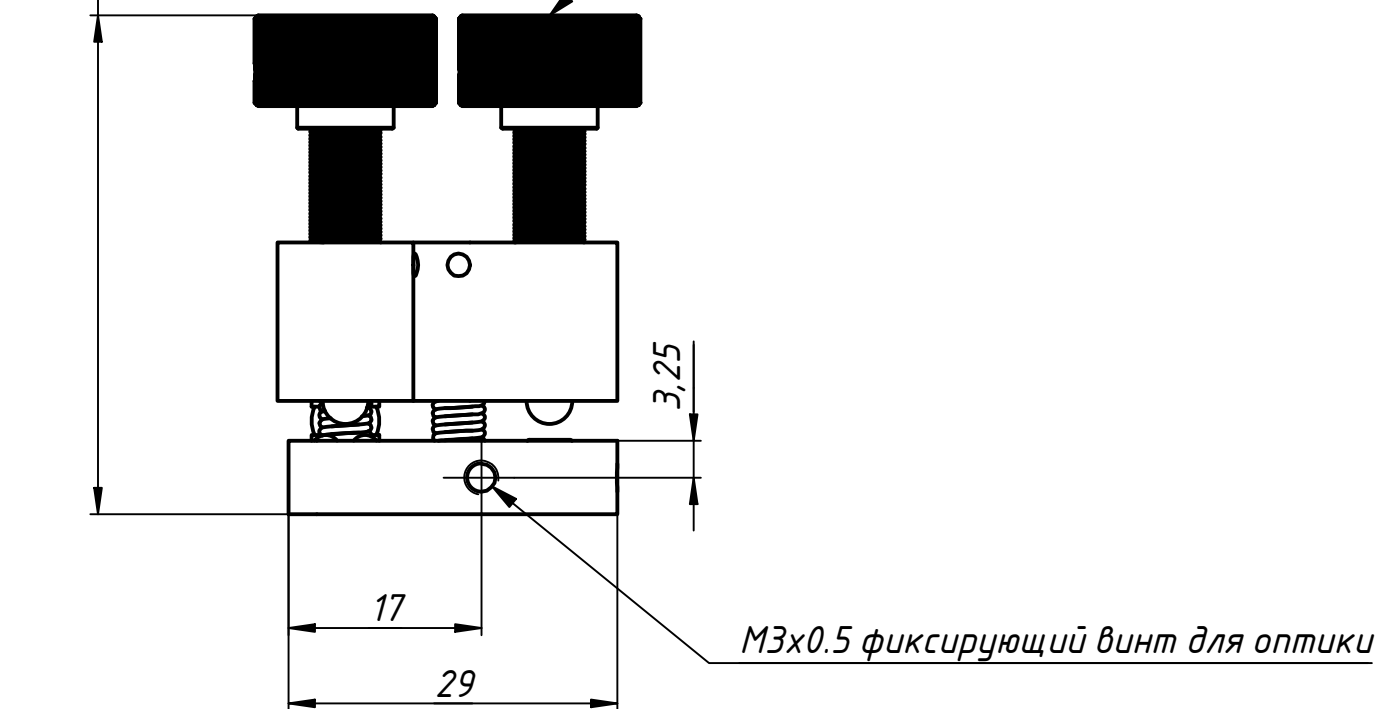

M3x0.5 фиксирующий винт для оптики

Малый держатель оптики MMS используется для установки и юстировки оптических элементов в приборах с малым ходом оптического луча. Держатель оснащён двумя юстировочными винтами с круглыми головками FAS-B25 (MMS-B) или двумя юстировочными винтами с потайными головками FAS-A25 (MMS-A). Фиксация оптического элемента осуществляется торцевым винтом с пластиковым наконечником. Для монтажа изделий на установочных модулях МРН или опорах ВНР предусмотрены резьбовые отверстия М6 на ортогональных боковых гранях держателя. Детали корпуса изделия изготовлены из дюралю и подвергнуты химическому чернению.

					01_MMS-B			
Изм.	Лист	№ докум.	Подп.	Дата	Регулируемый держатель оптики	Лит.	Масса	Масштаб
Разраб.							0,0	1,5:1
Пров.						Лист	Листов	1
Т. контр.						ООО "АВЕСТА-ПРОЕКТ"		
Н. контр.								
Утв.								