

02RS_25,4M

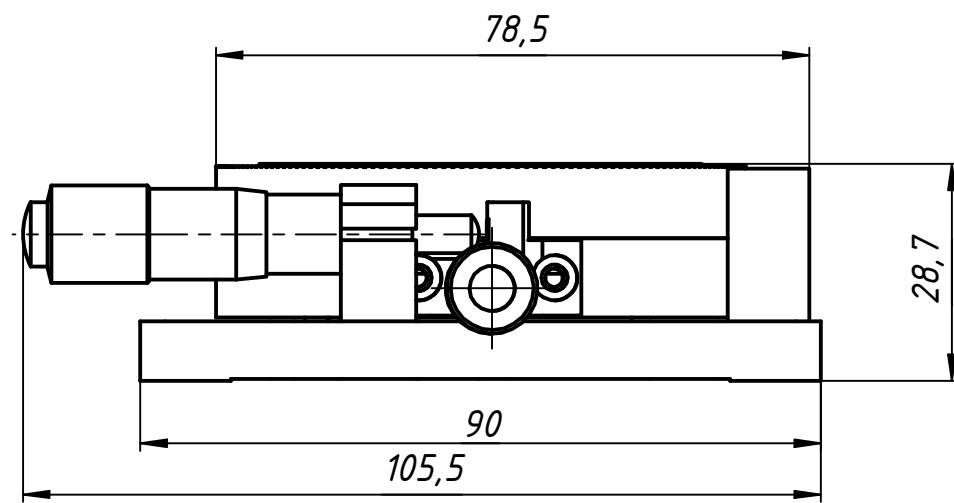

M4x0.7 для крепежа оптики
8 отв.

Установочные пазы
Ø 6,5 мм

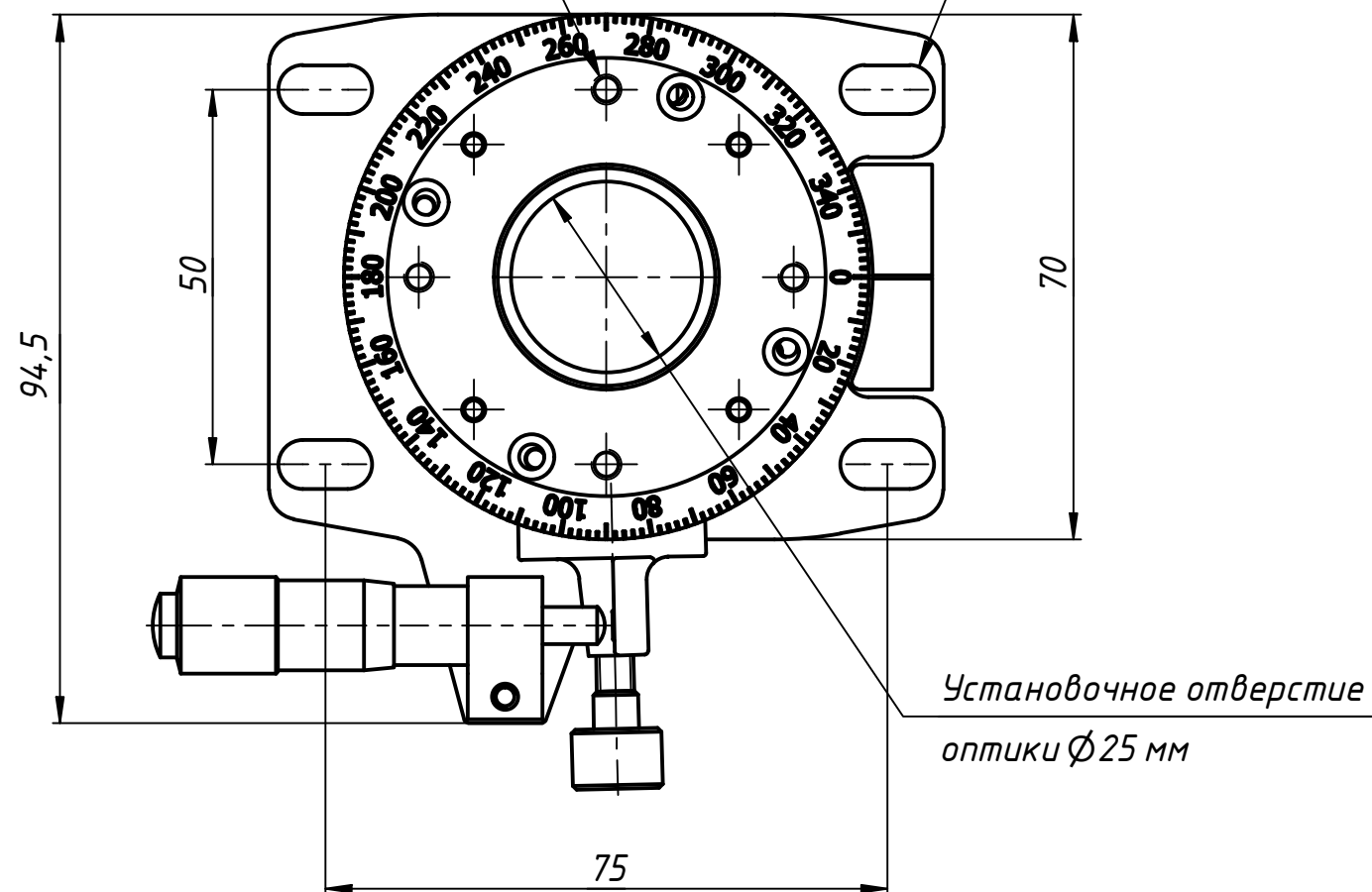

Установочное отверстие
оптики Ø 25 мм



АВЕСТА

ЛАЗЕРЫ И ОПТИЧЕСКИЕ СИСТЕМЫ

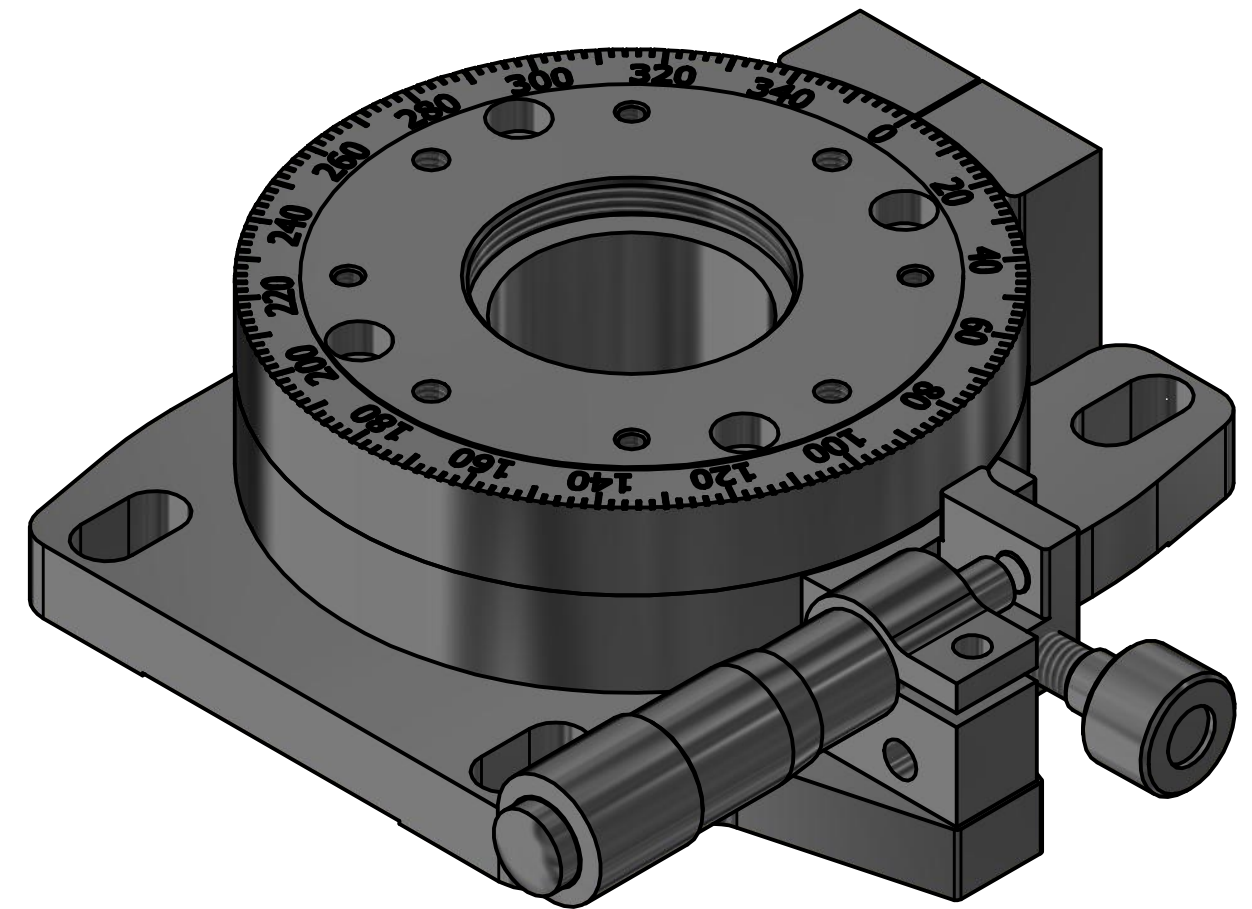

Вращающаяся платформа используется для ручного вращения оптических элементов непрерывно на 360 градусов с дальнейшей точной юстировкой +/- 7 градусов с помощью микрометрического винта. Сверху расположены 8 отверстий М4 для крепежа оптики. К оптической плите платформа крепится с помощью установочных модулей МРН. Все детали изготовлены из дюрала и подвергнуты химическому чернению.

					02RS_25,4M			
Изм.	Лист	№ докум.	Подп.	Дата	Вращающаяся платформа	Лит.	Масса	Масштаб
Разраб.							0,0	1:1
Пров.						Лист	Листов	1
Т. контр.						ООО		
Н. контр.						"АВЕСТА-ПРОЕКТ"		
Утв.								

Перв. примен.

Справ. №

А

Подп. и дата

Инв. № дубл.

Взам. инв. №

Подп. и дата

Инв. № подл.